

白インク (ホワイト) の定期メンテナンス

白インク (ホワイト) は他のインクに比べて沈殿しやすい性質があります。

- 本機を 2 週間以上使用しない場合、本機の内部またはカートリッジ内部で沈殿してしまう場合があります。
- インクが沈殿すると、作図時にノズル詰まりを発生し、正常な作図ができなくなります。
- 作図時のノズル詰まりの防止と白インクの状態を良好に保つため、下記の定期的メンテナンスを行ってください。



- 一週間に一度必ず以下のメンテナンスをしてください。
- インクカートリッジは、弊社推奨のものをご使用ください。

1

ローカルモードで、**FUNCTION** キーを押す

FUNCTION
ビュ— <ENT>

2

▲ **▼** を押して [メンテナンス] を
選び、**ENTER** キーを押す

メンテナンス
ステーション メンテ <ent>

3

▲ **▼** を押して [ホワイトメンテナ
ス] を選び、**ENTER** キーを押す

ホワイト メンテナンス
[----- WWWW-----]

4

ヘッドごとにホワイトメンテナンスする/し
ないを選び、**ENTER** キーを押す

ホワイト メンテナンス
[----- WW**-----]

(1) **◀** **▶** でヘッドを選ぶ

(2) **▲** **▼** でホワイトメンテナンスする/しないを選ぶ

• メンテナンス “しない” を選ぶと、ディスプレイに “*” マークを表示します。

5

白インクカートリッジをインクステーシ
ョンから抜く

ホワイト メンテナンス
カートリッジヲ ハズス

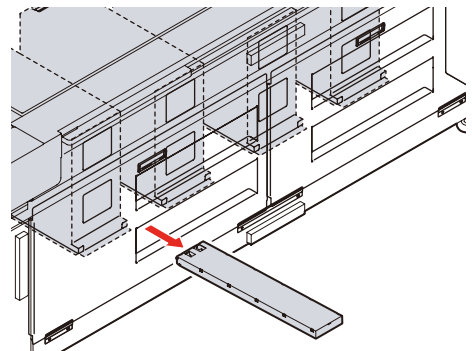

6

ENTER キーを押す

- 白インクの排出作業を行います。

ハイシュツチュウ
シハラク オマチクタサイ

7

白インクカートリッジを 10 回程度ゆっくりと上下に振る

- 振ったときにインクが漏れ出すのを防ぐため、紙タオルなどで、カートリッジ上面の A 部とカートリッジ底面の B 部をしっかりと塞ぎ、ゆっくりとインクを上下させます。

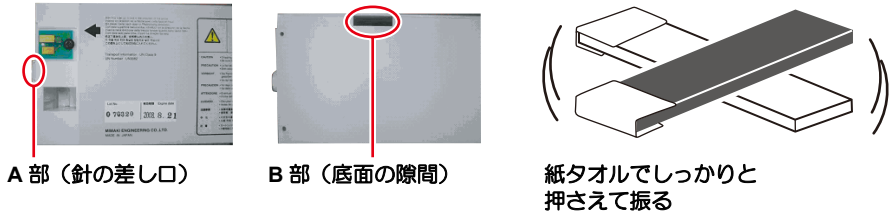

8

次の画面が表示されたら、白インクカートリッジをインクステーションに戻す

- 図のように、IC チップがあるほうを上にしてセットします。

ホワイトメンテナンス
カートリッジヲ セット

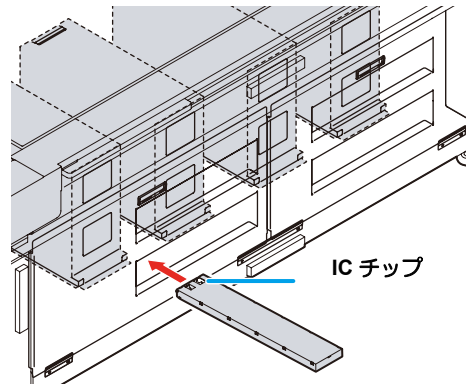

9

ENTER キーを押す

- インク充填を開始します。
- 白インク充填終了後に、右記表示になります。

** シュウテンチュウ **
シハラク オマチクタサイ

メンテナンス
ホワイト メンテナンス <ent>

10

終了するとき、**END** キーを数回押す