

# ワイパとキャップの清掃手順



必ず付属の手袋 (ソルベントインクをご使用の場合) とゴーグルを着用して作業を行ってください。インクが目に入る場合があります。



キャリッジを、手でキャッピングステーションから出さないでください。キャリッジは以下の操作手順で動かしてください。

## 操作手順

- 1** ローカルモードになっていることを確認します。  
リモートモード時は【REMOTE】キーを押します。

L.\*> [ JV5-01 ]  
ハバ: \*\*\*\* mm

- 2** 【ST.MAINT】キーを押し、【ENTER】キーを押します。  
【キャリッジアウト】を表示後、【ENTER】キーを押すことで、キャリッジがプラテン上に移動します。

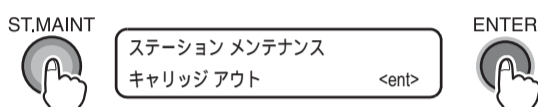

- 3** メンテナンスカバーを開けます。

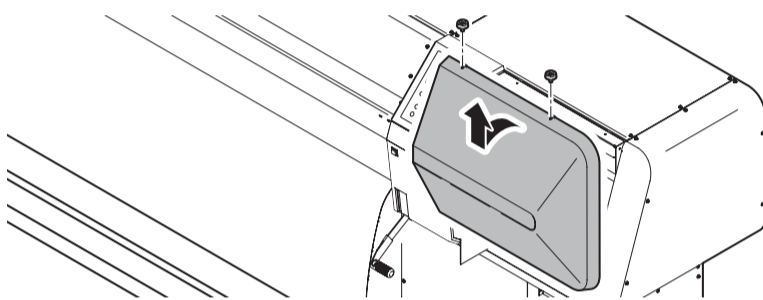

- 4** ワイパー両端の突起を持ってワイパーを引き抜きます。

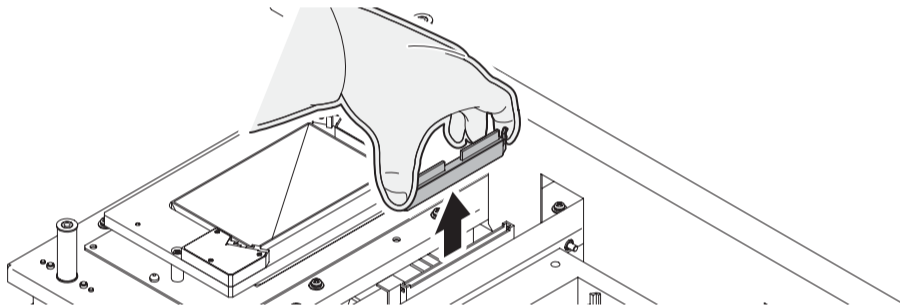

- 5** ワイパーとブラケットに付着したインクを、メンテナンス洗浄液を含ませた綿棒で取り除きます。



汚れ、曲がりが多い場合は、新しいワイパーと交換します。本操作を終了後、ワイパー交換手順に従って、ワイパーを交換してください。

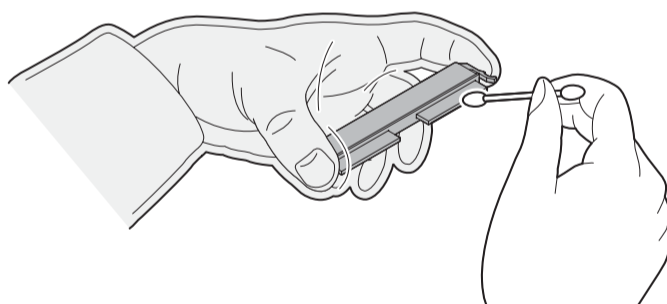

- 6** ワイパーの清掃が終わったら、両端の突起を持って、元の位置に差し込みます。  
ワイパーの向きを間違えないように注意してください。

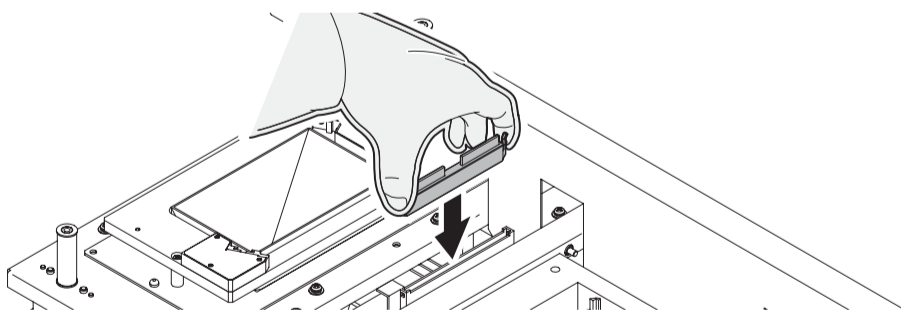

- 7** キャップのゴムや、ワイパーカバーに付着したインク等を、メンテナンス洗浄液を含ませた綿棒で拭き取ります。  
綿棒の繊維が残らないように注意してください。繊維が残っていると、作図不良の原因になります。

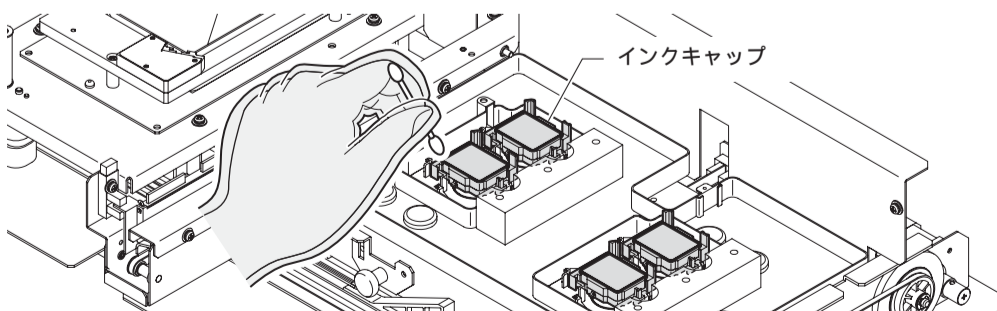

- 8** メンテナンスカバーを閉じ、【ENTER】キーを押します。  
初期動作後、ローカルモードに戻ります。

