

圧力異常が発生したら

圧力異常に関するエラーが発生した場合、速やかに次の手順で圧力を調整し、正常な値に戻してください。

<ローカル>
フアツ イシ ヨウ

<ローカル>
セイアツ イシ ヨウ

ERROR 61e
フアツ イシ オーバー

1. メンテナンスメニューの [アツリョク チョウセイ] を選ぶ

- (1) **FUNCTION** キーを押す
- (2) **▲** **▼** を押して [メンテナンス] を選び、**ENTER** キーを押す
- (3) **▲** **▼** を押して [アツリョクチョウセイ] を選ぶ

2. **▲** **▼** を押して、セイアツ / フアツ を選ぶ

スロットルバルブの調整は、「負圧」→「正圧」→「負圧」の順番で行ってください。

アツリョク チョウセイ
: フアツ

3. **ENTER** を押す

アツリョク チョウセイ
: フアツ

4. 左メンテナンスカバー下のカバーを取り外す (UJV500 の場合)

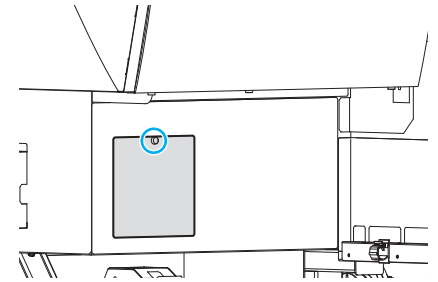

5. スロットルバルブの調整ネジを回し、空気が流れるように開放する

スロットルバルブの固定ネジを緩め、調整ネジが中間地点に来るまで回してください。

このくらいの位置になる
まで調整ネジを回す

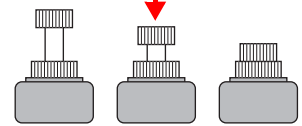

UJV500:

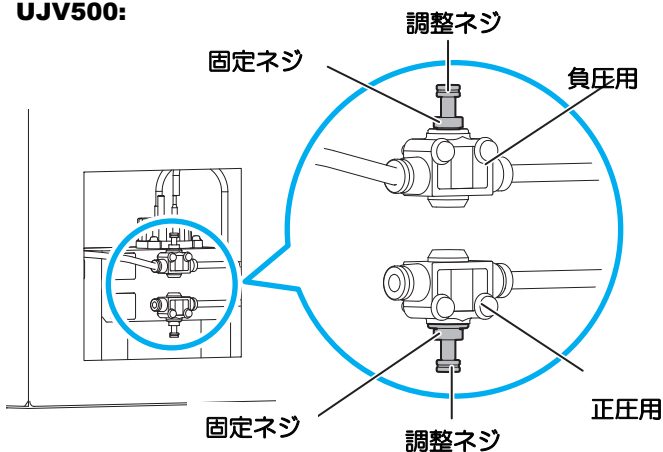

JFX500:

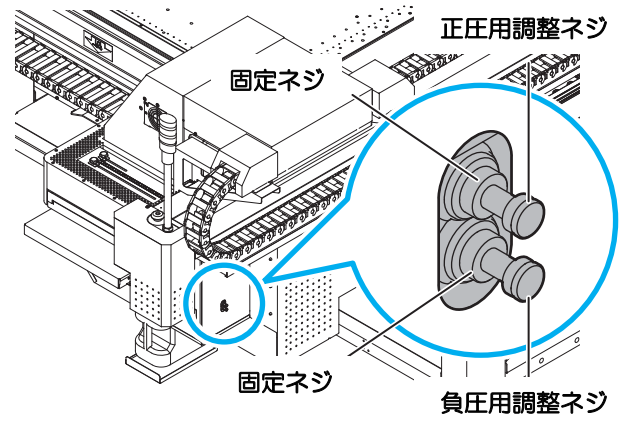

負圧 / 正圧の調整について

- 負圧：調整ネジを時計回りに回すと、圧力が「－側」に大きくなります。
- 正圧：調整ネジを時計回りに回すと、圧力が「＋側」に大きくなります。
- ・調整後は、固定ネジをゆっくと締めてください。

